



 **VALEAÇO**
COMÉRCIO DE PRODUTOS SIDERÚRGICOS LTDA.

Catálogo

VALEAÇO

COMERCIO DE PRODUTOS SIDERÚRGICOS LTDA

Av. Tomaz Alvez Figueiredo nº840_Industrial Lorena/SP

Contato: (12) 3153-1753

Redes sociais: @valeaco

Site: valeaco.com.br



Em 1997, quando abriu suas portas para o mercado do Vale do Paraíba, o Valeaço figurava apenas como mais uma promessa, entre tantas empresas que atuavam na comercialização de ferro e aço.

Hoje, quase 30 anos depois, a Valeaço já está consolidada como uma das mais importantes empresas do setor, atendendo aos mais diversos segmentos, como a indústria, comércio, serralherias, escritórios, órgãos públicos municipais, estaduais e federais, além de profissionais autônomos.

Instalado estrategicamente na entrada da Cidade de Lorena, o Valeaço ocupa uma área de 2.400 m², dividida entre, estoque e loja. Possui uma equipe de vendas pronta para oferecer aos clientes as melhores soluções.

Os produtos comercializados pela Valeaço atendem a todas as normas de qualidade, garantindo uma política justa e honesta com os clientes. Este diferencial faz com que a empresa seja sempre lembrada pelo mercado. Não é toa que falou em ferro e aço, lembrei Valeaço!

VALEAÇO

COMERCIO DE PRODUTOS SIDEÚRGICOS LTDA

Av. Tomaz Alvez Figueiredo nº840_Industrial Lorena/SP

Contato: (12) 3153-1753

Redes sociais: @valeaco

Site: valeaco.com.br

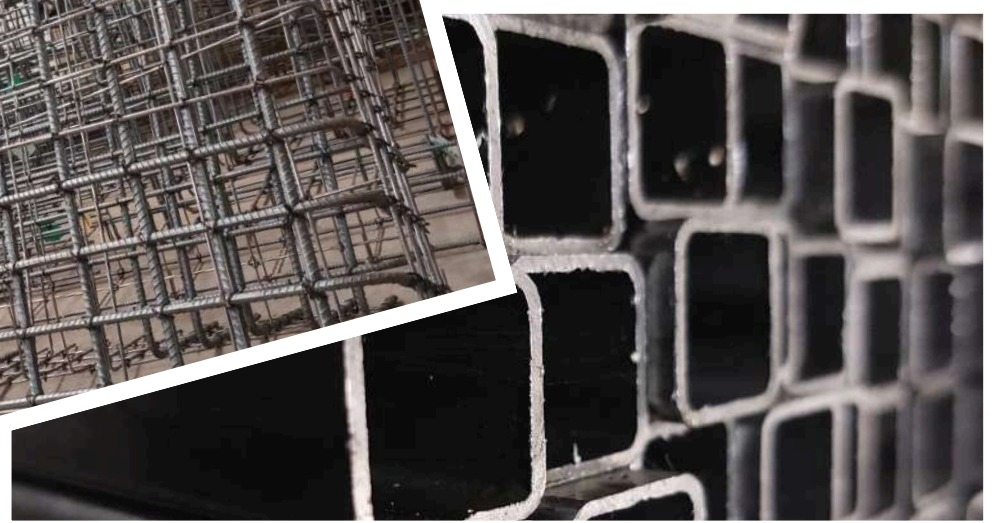



Metalon

Quadrado

Metalon é o nome dado aos tubos fabricados em aço carbono concentrado, o que confere maior durabilidade, resistência e segurança a estes materiais. São comercializados nos formatos quadrado ou retangular e possuem uma espessura entre 0,90 mm a 6,30 mm, além de apresentarem normalmente 6 metros de comprimento.

Espessura da Parede (mm) e Peso Teórico (kg) nas barras de 6 metros

Diâmetro Externo (mm)	0,90	1,20	1,50	1,90	2,00	2,25	2,65	3,00	3,35	3,75	4,25	4,75	5,30	6,30
15x15	2,59	3,02	4,18	5,18										
20x20	3,26	4,30	5,30	6,61	6,92									
25x25	4,11	5,41	6,71	8,39	8,80	9,83	11,42	12,76						
30x30	4,95	6,55	8,12	10,18	10,68	11,94	13,90	15,58						
35x35	5,80	7,68	9,53	11,96	12,56	14,05	16,39	18,40						
40x40	6,66	8,81	10,94	13,75	14,44	16,16	18,88	21,22	25,01	26,11	29,27	32,36		
50x50		11,06	13,76	17,32	18,20	20,39	23,86	28,86	29,81	33,15	37,26	41,29	45,64	53,32
60x60		13,32	16,58	20,89	21,96	24,62	28,84	32,49	36,11	40,20	45,24	50,22	55,60	65,16
70x70		15,57	19,40	24,46	25,72	28,85	33,82	38,13	42,40	47,25	53,23	59,14	65,56	77,00
80x80			22,22	28,03	29,47	33,08	39,80	43,77	48,70	54,29	61,22	68,07	75,52	88,83
90x90					33,23	37,30	43,78	49,40	54,99	61,34	69,20	76,99	85,48	100,67
100x100					36,99	41,53	48,76	55,04	61,29	68,39	77,19	85,92	95,44	112,51
150x150								83,23	92,76	103,62	117,12	130,55	145,23	171,70

*Tabela de estudo ilustrativa. Caso não tenhamos a medida em estoque, será verificada a possibilidade de encomenda.



Metalon

Retangular

Metalon é o nome dado aos tubos fabricados em aço carbono concentrado, o que confere maior durabilidade, resistência e segurança a estes materiais. São comercializados nos formatos quadrado ou retangular e possuem uma espessura entre 0,90 mm a 6,30mm, além de apresentarem normalmente 6 metros de comprimento.

Espessura da Parede (mm) e Peso Teórico (kg) nas barras de 6 metros

Diâmetro Externo (mm)	0,90	1,20	1,50	1,90	2,00	2,25	2,65	3,00	3,35	3,75	4,25	4,75	6,30
25x15	3,26	4,30	5,30	6,61	6,92								
30x20	4,11	5,42	6,71	8,39	8,80	9,82	11,41	12,76					
35x15	4,11	5,42	6,71	8,39	8,80								
35x20	4,53	5,99	7,42	9,28	9,74								
40x20	4,95	6,55	8,12	10,18	10,68	11,94	13,90	15,58					
40x30	5,80	7,68	9,53	11,96	12,56	14,05	16,39	18,40					
50x20	5,80	7,68	9,53	11,96	12,56	14,05	16,39	18,40					
50x25	6,22	8,24	10,24	12,85	13,50	15,11	17,63	19,81					
50x30	6,65	8,81	10,94	13,75	14,44	16,16	18,88	21,22	23,52	26,11	29,27		
50x40	7,49	9,93	12,35	15,53	16,32	18,28	21,37	24,04	26,67	29,63	33,27		
60x30	7,49	9,93	12,35	15,53	16,32	18,28	21,37	24,04	26,67	29,63			
60x40		11,06	13,76	17,32	18,20	20,39	23,86	26,86	29,81	33,15	37,26	41,29	53,32
70x25		10,50	13,06	16,43	17,26	19,33	22,61	25,45					
70x30		11,06	13,76	17,32	18,20	20,39	23,86	26,86	29,81	33,15	37,26	41,29	53,32
70x40		12,19	15,17	19,10	20,08	22,51	26,35	29,67	32,96	36,68	41,25	45,72	59,24
70x50		13,32	16,58	20,89	21,96	24,62	28,84	32,49	36,11	40,20	45,24	50,22	65,16
80x40		13,32	16,58	20,89	21,96	24,62	28,84	32,49	36,11	40,20	45,24	50,22	65,16
80x50					23,84	26,73	31,33	35,31		43,72	49,24	54,68	71,08
80x60			19,40	24,46	25,72	28,85	33,82	38,13	42,40	47,25	53,23	59,14	50,00
90x30			16,58	20,89	21,96	24,62	28,84	32,49					
90x50								38,13	42,40	47,25			

*Tabela de estudo ilustrativa. Caso não tenhamos a medida em estoque, será verificada a possibilidade de encomenda.

Cantoneira

A cantoneira de aço carbono é um elemento metálico constituído por duas abas, formando um ângulo de 90°.

Por causa desse formato, a cantoneira de ferro ganha maior estabilidade, se tornando o material ideal para o uso em estruturação de torres, armazéns, estruturas artísticas diversas, indústria mecânicas, entre outros.

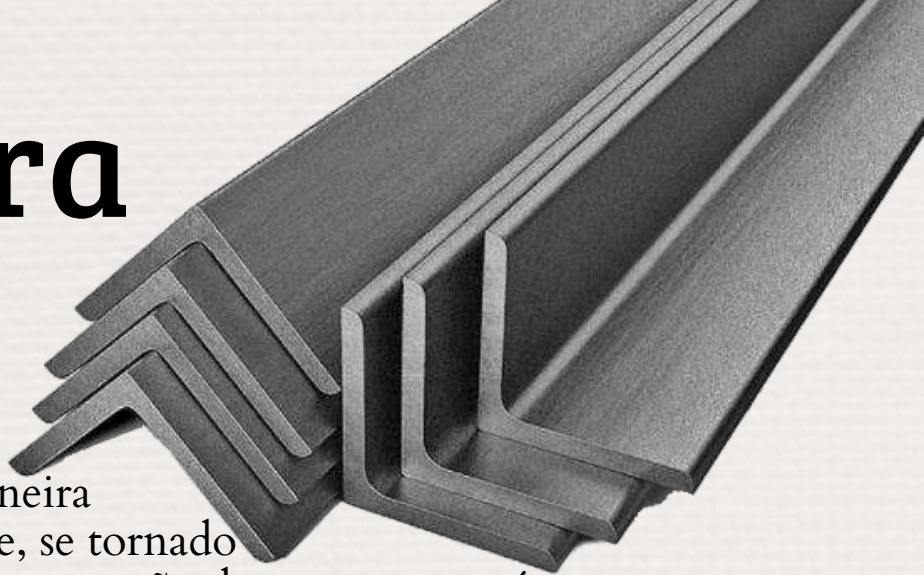

pol.	mm	pol.	cm	kg/m
1/2"	12,70	1/8"	0,317	0,55
5/8"	15,88	1/8"	0,317	0,71
3/4"	19,05	1/8"	0,317	0,87
7/8"	22,20	1/8"	0,317	1,04
1"	25,40	1/8"	0,317	1,19
		3/16"	0,476	1,73
		1/4"	0,635	2,22
1.1/4"	31,75	1/8"	0,317	1,50
		3/16"	0,476	2,20
		1/4"	0,635	2,86
1.1/2"	38,10	1/8"	0,317	1,83
		3/16"	0,476	2,68
		1/4"	0,635	3,48
1.3/4"	44,45	1/8"	0,317	2,14
		3/16"	0,476	3,15
		1/4"	0,635	4,12
2"	50,80	1/8"	0,317	2,46
		3/16"	0,476	3,63
		1/4"	0,635	4,74
		5/16"	0,794	5,83
		3/8"	0,952	6,99

pol.	mm	pol.	cm	kg/m
2.1/2"	63,50	3/16"	0,476	4,57
		1/4"	0,635	6,10
		5/16"	0,764	5,83
		3/8"	0,952	8,78
3"	76,20	3/16"	0,476	5,52
		1/4"	0,635	7,29
		5/16"	0,794	9,07
		3/8"	0,952	10,71
		1/2"	1,270	14,00
3.1/2"	88,90	1/4"	0,635	8,56
		5/16"	0,794	10,59
		3/8"	0,952	12,58
4"	101,60	1/4"	0,635	9,81
		5/16"	0,794	12,19
		3/8"	0,952	14,57
5"	127,00	1/2"	1,270	24,10
6"	152,40	3/8"	0,952	22,20
		1/2"	1,270	29,20
		5/8"	1,588	36,00

*Tabela de estudo ilustrativa. Caso não tenhamos a medida em estoque, será verificada a possibilidade de encomenda.

Barra Chata

A Barra Chata é produzida em Aço Carbono e possui superfície lisa, ou seja, sem cantos vivos. Versátil, tem a utilização mais frequentante na confecção de grades e portões, esquadrias, maquinário agrícola e rodoviário e na indústria mecânica em geral.



Tamanho nominal		Peso aprox.
pol.	mm	kg/m
3/8" x 1/8"	9,53 x 3,18	0,25
1/2" x 1/8"	12,70 x 3,18	0,31
5/8" x 1/8"	15,88 x 3,18	0,24
3/4" x 1/8"	19,05 x 3,18	0,32
7/8" x 1/8"	22,23 x 3,18	0,40
1" x 1/8"	25,40 x 3,18	0,48
1.1/4" x 1/8"	31,75 x 3,18	0,55
1.1/2" x 1/8"	38,10 x 3,18	0,63
2" x 1/8"	50,80 x 3,18	0,79
1/2" x 5/32"	12,70 x 3,97	0,95
1/2" x 3/16"	12,70 x 4,76	1,27
5/8" x 3/16"	15,88 x 4,76	0,40
3/4" x 3/16"	19,05 x 4,76	0,47
7/8" x 3/16"	22,23 x 4,76	0,59
1" x 3/16"	25,40 x 4,76	0,71
1.1/4" x 3/16"	31,75 x 4,76	0,83
1.1/2" x 3/16"	38,10 x 4,76	0,95
2" x 3/16"	50,80 x 4,76	1,19
1/2" x 1/4"	12,70 x 6,35	1,42
5/8" x 1/4"	15,88 x 6,35	1,90
3/4" x 1/4"	19,05 x 6,35	0,63
7/8" x 1/4"	22,23 x 6,35	0,79
1" x 1/4"	25,40 x 6,35	0,95
1.1/4" x 1/4"	31,75 x 6,35	1,11
1.1/2" x 1/4"	38,10 x 6,35	1,27
2" x 1/4"	50,80 x 6,35	1,58
2.1/2" x 1/4"	63,50 x 6,35	1,90
3" x 1/4"	76,20 x 6,35	2,53
4" x 1/4"	101,60 x 6,35	3,17

Tamanho nominal		Peso aprox.
pol.	mm	kg/m
1" x 5/16"	25,40 x 7,94	6,33
1.1/4" x 5/16"	31,75 x 7,94	7,60
1.1/2" x 5/16"	38,10 x 7,94	1,58
2" x 5/16"	50,80 x 7,94	1,98
2.1/2" x 5/16"	63,50 x 7,94	2,37
3" x 5/16"	76,20 x 7,94	3,17
4" x 5/16"	101,60 x 7,94	3,96
1" x 3/8"	25,40 x 9,53	7,92
1.1/4" x 3/8"	31,75 x 9,53	2,38
1.1/2" x 3/8"	38,10 x 9,53	2,85
2" x 3/8"	50,80 x 9,53	3,80
2.1/2" x 3/8"	63,50 x 9,53	4,75
3" x 3/8"	76,20 x 9,53	5,70
4" x 3/8"	101,60 x 9,53	7,60
4.3/4" x 3/8"	114,30 x 9,53	9,03
7/8" x 1/2"	22,23 x 12,70	2,22
1" x 1/2"	25,40 x 12,70	2,53
1.1/4" x 1/2"	31,75 x 12,70	3,17
1.1/2" x 1/2"	38,10 x 12,70	3,80
2" x 1/2"	50,80 x 12,70	5,06
2.1/2" x 1/2"	63,50 x 12,70	6,33
3" x 1/2"	76,20 x 12,70	7,60
4" x 1/2"	101,60 x 12,70	10,13
4.1/2" x 1/2"	114,30 x 12,70	11,40
1.1/2" x 5/8"	38,10 x 15,88	4,75
1.3/4" x 5/8"	44,45 x 15,88	5,54
2" x 5/8"	50,80 x 15,88	6,33
2.1/2" x 5/8"	63,50 x 15,88	7,92

Tamanho nominal		Peso aprox.
pol.	mm	kg/m
3" x 5/8"	76,20 x 15,88	9,50
3.1/2" x 5/8"	88,90 x 15,88	11,08
4" x 5/8"	101,60 x 15,88	12,67
2" x 3/4"	50,80 x 19,05	7,60
2.1/2" x 3/4"	63,50 x 19,05	9,50
3" x 3/4"	76,20 x 19,05	11,40
3.1/2" x 3/4"	88,90 x 19,05	13,29
4" x 3/4"	101,60 x 19,05	15,19
2" x 1"	50,80 x 25,40	10,13
3" x 1"	76,20 x 25,40	15,19

*Tabela de estudo ilustrativa. Caso não tenhamos a medida em estoque, será verificada a possibilidade de encomenda.



Redondo

Mecânico

Com a superfície lisa, essa barra de aço redonda atua diretamente contra desgastes e corrosões, além de ser versátil, possuindo múltiplas opções de uso dentro da obra. Além disso, pode-se obter grandes resultados usando essa barra de aço para grades, portões, corrimãos, ferramentas, eixos, indústrias automobilística, ferroviária e rodoviária.

Bitolas (d)		Peso Linear
pol.	mm	Kg/m
1/4"	6,35	0,25
5/16"	7,94	0,39
3/8"	9,53	0,56
1/2"	12,70	0,99
9/16"	14,29	1,26
5/8"	15,88	1,56
11/16"	17,46	1,88
3/4"	19,05	2,24
13/16"	20,64	2,63
7/8"	22,23	3,05
15/16"	23,81	3,49
1"	25,40	3,98
1.1/16"	26,99	4,49
1.1/8"	28,58	5,04
1.3/16"	30,16	5,68
1.1/4"	31,75	6,22
1.5/16"	33,34	6,85
1.3/8"	34,93	7,52
1.7/16"	36,51	8,22
1.1/2"	38,10	8,95

Bitolas (d)		Peso Linear
pol.	mm	Kg/m
1.9/16"	39,69	9,71
1.5/8"	41,28	10,50
1.11/16"	42,86	11,31
1.3/4"	44,45	12,18
1.13/16"	46,40	13,06
1.7/8"	47,63	13,98
2"	50,80	15,91
2.1/16"	52,39	16,92
2.1/8"	53,98	17,96
2.1/4"	57,15	20,14
2.5/16"	58,74	21,27
2.3/8"	60,33	22,43
2.7/16"	61,91	23,63
2.1/2"	63,50	24,86

Bitolas (d)		Peso Linear
pol.	mm	Kg/m
2.9/16"	65,08	26,11
2.5/8"	66,68	27,40
2.3/4"	69,85	30,08
2.13/16"	71,44	31,45
2.7/8"	73,03	32,87
3"	76,20	35,79
3.1/16"	77,79	37,30
3.1/8"	79,38	38,84
3.1/4"	82,55	42,01
3.1/2"	88,90	48,73
3.3/4"	95,35	55,94
4"	101,60	63,64
4.1/16"	103,19	65,65

Quadrado

Mecânico

Com a superfície lisa, essa barra de aço quadrada atua diretamente contra desgastes e corrosões, além de ser versátil.

A Barra de Aço Quadrado é utilizada em grades, portões, esquadrias, máquinas e na indústria mecânica em geral.

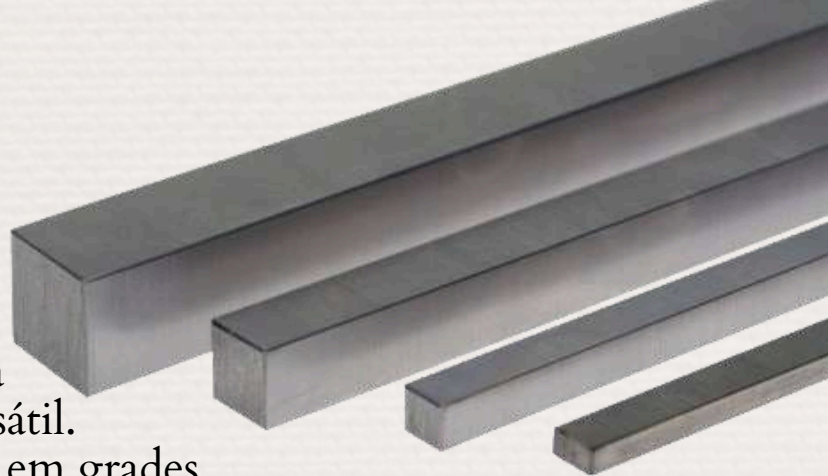

Bitolas		Peso linear aproximado
polegada	mm	kg/m
1/4"	6,35	0,31
5/16"	7,94	0,50
3/8"	9,53	0,71
1/2"	12,70	1,27
5/8"	15,88	1,98
3/4"	19,05	2,85
7/8"	22,23	3,88
1"	25,40	5,06
1.1/8"	28,58	6,41
1.1/4"	31,75	7,91
1.1/2"	38,10	11,15
1.3/4"	44,45	15,19
2"	50,80	20,26
2.1/2"	63,50	31,65
3"	76,20	45,58

*Tabela de estudo ilustrativa. Caso não tenhamos a medida em estoque, será verificada a possibilidade de encomenda.

Ferro Tee

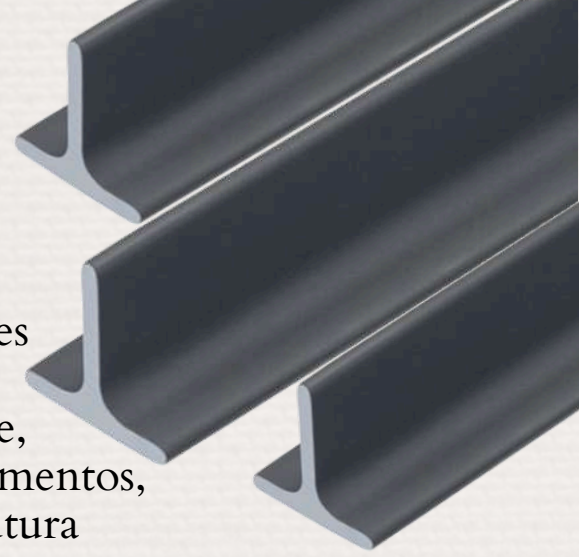

Os Ferros Tee ou Perfil T, são ideais para aplicações que exijam maior robustez, como implementos rodoviários e agrícolas, equipamentos de transporte, chassis de veículos rodoviários, em monovias, vigamentos, pontes rolantes, pórticos, escoramento, guias, estrutura de sustentação, entre outras.

Bitola	Altura (h)	Espessura (e)	Área	Peso
pol.	mm	mm	cm ²	kg/m
5/8" x 1/8"	15,88	3,18	0,90	0,71
3/4" x SERR.	19,05	2,50	0,91	0,69
3/4" x 1/8"	19,05	3,18	1,13	0,86
7/8" x 1/8"	22,22	3,18	1,34	0,99
1" x 1/8"	25,40	3,18	1,54	1,18
1.1/4" x 1/8"	31,75	3,18	1,92	1,50
1.1/2" x 1/8"	38,10	3,18	2,32	1,82
1.1/4" x 3/16"	31,75	4,76	2,79	2,16
1.1/2" x 3/16"	38,10	4,76	3,40	2,65
2" x 3/16"	50,80	4,76	4,61	3,62
2" x 1/4"	50,80	6,35	6,05	4,74

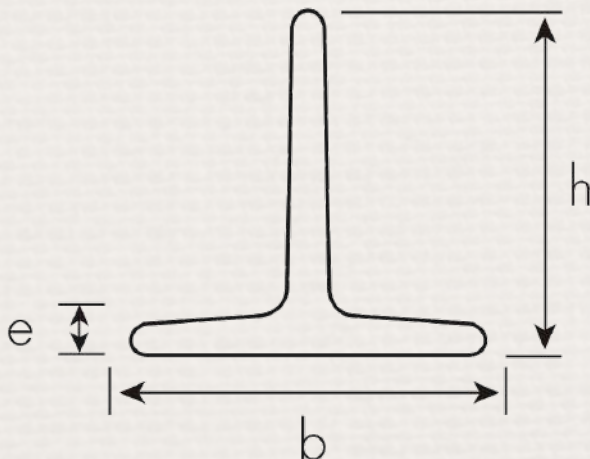

*Tabela de estudo ilustrativa. Caso não tenhamos a medida em estoque, será verificada a possibilidade de encomenda.

Tube



A resistência dos tubos de aço carbono é uma das principais vantagens, fator que explica porquê é um produto tão requisitado para os mais diversos projetos, em diferentes setores. Devido o aço carbono ser um material de grande durabilidade, os tubos feitos a partir dele são indicados para projetos de construção e instalações na estrutura de diversos locais que usufruem de bastante rigidez.

Espessura da Parede (mm) e Peso Teórico (kg) nas barras de 6 metros

Diâmetro Externo (mm)	Diâmetro Externo (mm)	0,75	0,90	1,20	1,50	1,90	2,00	2,25	2,65	3,00	3,35	3,75	4,25	4,75	5,30	6,30	7,30	8,00	
6,30	1/4"		0,71	0,91															
7,94	5/16"	0,80	0,97	1,20	1,43														
9,52	3/8"	0,97	1,15	1,48	1,78														
10,00	13/32"		1,21	1,56	1,89														
12,70	1/2"	1,33	1,57	2,04	2,49														
15,87	5/8"	1,69	1,99	2,60	3,19	3,93	4,10												
19,05	3/4"	2,03	2,42	3,17	3,89	4,82	5,05	5,59	6,43	7,12									
22,22	7/8"	2,38	2,84	3,73	4,60	5,71	5,98	6,65	7,67	8,53									
25,40	1"	2,74	3,26	4,30	5,30	6,61	6,92	7,71	8,92	9,94	10,93	12,01							
31,75	1 1/4"	3,44	4,11	5,42	6,71	8,39	8,80	9,82	11,41	12,76	14,08	15,54							
38,10	1 1/2"		4,95	6,55	8,12	10,18	10,68	11,98	13,90	15,58	17,23	19,06							
44,45	1 3/4"		5,80	7,68	9,53	11,98	12,56	14,05	16,39	18,40	20,73	22,59	25,28	27,90	30,70				
50,80	2"		6,64	8,81	10,94	13,75	14,44	16,16	18,88	21,22	23,52	26,11	29,27	32,36	37,45	41,48			41,48
57,15	2 1/4"		7,49	9,99	12,35	15,53	16,32	18,28	21,37	24,04	26,67	29,64	33,27						
63,50	2 1/2"			11,06	13,76	17,32	18,20	20,39	23,86	26,86	29,81	33,15	37,26	41,29			53,32		53,32
76,20	3"		10,27	13,32	16,58	20,89	21,96	24,62	28,84	32,50	36,11	40,20	45,22	50,50			65,16		65,16
82,55	3 1/4"						23,84	26,73	31,33	35,31	39,26	43,72	49,24	54,68			71,08		71,08
88,90	3 1/2"			15,57	19,40	24,55	25,75	28,85	33,88	38,13	42,40	47,25	53,23	59,14	65,56	77,00			77,00
101,60	4"			17,83	22,22	28,03	29,47	33,08	38,80	43,77	48,70	54,29	61,22	68,07	75,52	88,83			88,83
114,30	4 1/2"				25,03	31,60	33,23	37,30	43,78	49,40	54,99	61,34	69,20	76,99	85,48	100,67			100,67
127,00	5"						36,99	41,63	48,50	55,04	61,28	68,39	77,19	85,92	95,44	112,51	129,30		140,87
139,70	5 1/2"							45,76	53,74	60,68	67,58	75,43	85,18	94,84	105,40	124,35			
152,40	6"							49,99	58,72	66,32	73,88	82,49	93,16				136,63	156,73	170,93
165,10	6 1/2"								63,97	71,95	80,17	89,53	101,15	112,70	125,31	148,03	170,45		185,97
193,70	7"														132,84	174,68			
203,20	8"							66,90	78,63	88,86	99,06	110,66	125,11	139,47			183,54	211,61	231,07
273,00	10"									119,85	133,66	149,40	169,01	188,54			248,62	287,00	313,96

*Tabela de estudo ilustrativa. Caso não tenhamos a medida em estoque, será verificada a possibilidade de encomenda.



Tubo Schedule

Tubos Schedule 40 ou também conhecidos como “tubos sch” são componentes usados em diversas aplicações industriais e comerciais, pois é projetado para transportar fluidos com eficiência e resistência.

Sua principal característica é a classificação padronizada que especifica a espessura da parede em relação ao diâmetro externo do tubo. Esta especificação é fundamental para determinar a capacidade de suportar pressão e resistir às condições operacionais específicas.

Tubos Condutores Com e Sem Costura				
Diâm. Nom. Pol.	Diâm. Ext. mm	Espes. Pared. mm	Classe SCH	Peso KG/M
1/4"	13,70	2,24	40	0,63
		3,02	80	0,80
3/8"	17,10	2,31	40	0,84
		3,2	80	1,10
1/2"	21,30	2,77	40	1,27
		3,73	80	1,62
		4,78	160	1,95
		7,47	XXS	2,55
3/4"	26,70	2,87	40	1,69
		3,91	80	2,20
		5,56	160	2,90
		7,82	XXS	3,64
1"	33,40	3,38	40	2,50
		4,55	80	3,24
		6,35	160	4,24
		9,09	XXS	5,25
1.1/4"	42,20	3,39	40	3,39
		4,85	80	4,47
		6,35	160	5,61
		9,7	XXS	7,77
1.1/2"	48,30	3,68	40	4,05
		5,08	80	5,41
		7,14	160	7,25
		10,15	XXS	9,55
2"	60,30	3,91	40	5,44
		5,54	80	7,78
		8,74	160	11,11
		11,07	XXS	13,44

Tubos Condutores Com e Sem Costura				
Diâm. Nom. Pol.	Diâm. Ext. mm	Espes. Pared. mm	Classe SCH	Peso KG/M
2.1/2"	73,00	5,16	40	8,63
		7,01	80	11,41
		9,53	160	14,92
		14,0	XXS	20,39
3"	88,90	5,49	40	11,29
		7,62	80	15,27
		11,13	160	21,35
		15,24	XXS	27,68
3.1/2"	101,60	5,74	40	13,57
		8,08	80	18,64
4"	114,30	6,02	40	16,07
		8,56	80	22,32
5"	141,30	11,13	120	28,32
		13,49	160	33,54
		17,12	XXS	41,03
		6,55	40	21,77
		9,53	80	30,97
		12,70	120	40,28
		15,88	160	49,12
6"	168,30	19,1	XXS	57,43
		7,11	40	28,26
		10,97	80	42,56
		18,26	160	67,56
8"	219,10	21,95	XXS	79,22
		6,35	20	33,31
		7,04	30	36,81
		8,18	40	42,55
		10,31	60	53,08
		12,7	80	64,64
		15,09	100	75,92
		18,26	120	90,44
		20,62	140	100,92
		22,23	XXS	107,92
23,01	160	111,27		

*Tabela de estudo ilustrativa. Caso não tenhamos a medida em estoque, será verificada a possibilidade de encomenda.

Perfil Estrutural U Simples



A Viga U ou Perfil U, devido à sua capacidade geométrica de promover maior resistência com menor peso em sua armação, é muito utilizada pela indústria e pela construção civil em projetos de estruturas metálicas que suportarão os pilares, vigas, marquises, mezaninos, telhados, também é amplamente empregada em implementos agrícolas e rodoviários, equipamentos de transporte, chassis de ônibus e caminhões, entre outros.

Dimensões			S	P	Jx	Wx	ix	ey	Jy	Wy	iy
h	B	e = r	cm ²	kg/m	cm ⁴	cm ³	cm	cm	cm ⁴	cm ³	cm
mm	mm	mm									
50	25	2,00	1.75	1.38	6.66	2.60	1.94	0.71	1.07	0.60	0.78
		2,25	2.07	1.62	7.70	3.00	1.92	0.73	1.26	0.71	0.77
		2,65	2.38	1.86	8.66	3.40	1.90	0.75	1.43	0.82	0.77
		3,00	2.67	2.10	9.55	3.80	1.88	0.77	1.59	0.92	0.77
75	38	2,00	2.80	2.20	25.10	6.60	2.99	1.12	4.55	1.58	1.27
		2,25	3.32	2.61	29.43	7.80	2.97	1.14	5.37	1.88	1.27
		2,65	3.84	3.01	33.56	8.90	2.95	1.16	6.15	2.17	1.26
		3,00	4.35	3.41	37.49	9.90	2.93	1.18	6.91	2.45	1.26
		4,75	6.48	5.09	52.75	14.00	2.85	1.27	10.00	3.66	1.24
100	40	2,00	3.27	2.57	49.01	9.80	3.86	0.97	4.99	1.65	1.23
		2,25	3.89	3.06	57.67	11.50	3.84	0.99	5.89	1.96	1.22
		2,65	4.51	3.54	65.99	13.10	3.82	1.01	6.76	2.26	1.22
		3,00	5.11	4.01	73.99	14.70	3.80	1.03	7.61	2.56	1.22
		4,75	7.67	6.02	105.9	21.10	3.71	1.11	11.09	3.84	1.20
100	50	2,00	3.65	2.87	58.15	11.60	3.98	1.34	9.24	2.52	1.58
		2,25	4.35	3.41	68.55	13.70	3.96	1.36	10.94	3.00	1.58
		2,65	5.04	3.95	78.60	15.70	3.94	1.38	12.59	3.48	1.58
		3,00	5.71	4.48	88.29	17.60	3.92	1.40	14.20	3.94	1.57
		4,75	8.63	6.77	127.5	25.40	3.84	1.48	20.89	5.84	1.55
127	50	2,00	4.17	3.27	101.30	15.90	4.92	1.19	9.94	2.61	1.54
		2,25	4.97	3.90	119.60	18.80	4.90	1.20	11.78	3.10	1.53
		2,65	5.76	4.52	137.50	21.60	4.88	1.22	13.57	3.59	1.53
		3,00	6.53	5.13	154.80	24.30	4.86	1.24	15.32	4.08	1.53
		4,75	9.91	7.78	225.90	35.50	4.77	1.32	22.66	6.16	1.51
150	50	2,00	4.60	3.61	149.90	19.90	5.70	1.08	10.42	2.66	1.50
		2,25	5.49	4.31	177.40	23.60	5.68	1.10	12.35	3.17	1.49
		2,65	6.37	5.00	204.10	27.20	5.65	1.12	14.24	3.67	1.49
		3,00	7.23	5.68	230.10	30.60	5.63	1.13	16.08	4.16	1.49
		4,75	11.01	8.64	338.00	45.00	5.54	1.21	23.84	6.30	1.47
200	50	2,00	5.55	4.36	299.30	29.90	7.33	0.91	11.20	2.74	1.41
		2,25	6.63	5.20	354.90	35.40	7.31	0.93	13.28	3.26	1.41
		2,65	7.70	6.04	409.30	40.90	7.28	0.95	15.32	3.78	1.41
		3,00	8.75	6.87	462.40	46.20	7.26	0.96	17.31	4.29	1.40
		4,75	13.39	10.51	686.20	68.60	7.15	1.04	25.76	6.51	1.38

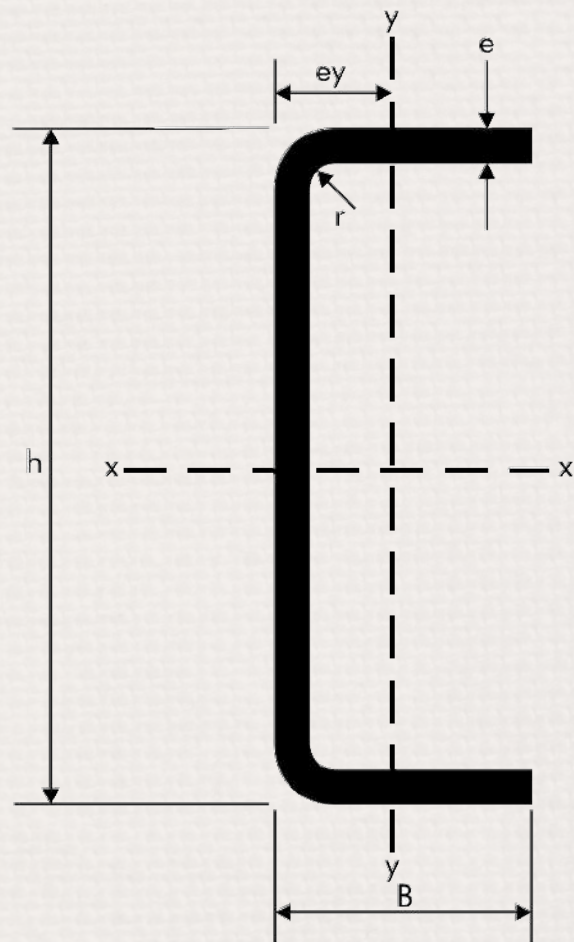

*Tabela de estudo ilustrativa. Caso não tenhamos a medida em estoque, será verificada a possibilidade de encomenda.

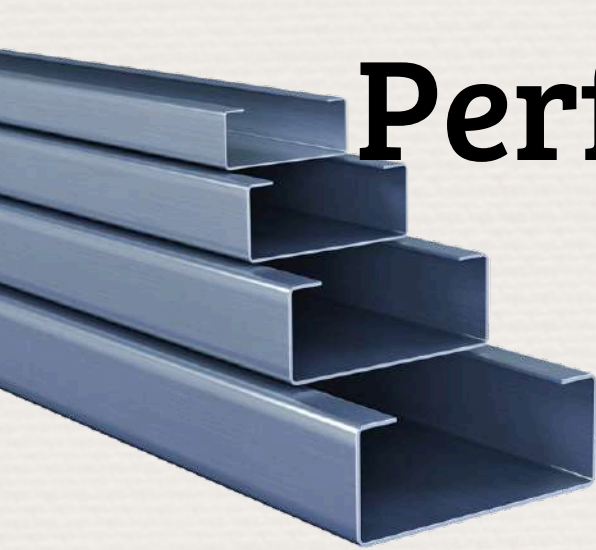

Perfil Estrutural U Enrijecido

A viga U enrijecida, também conhecida como perfil U enrijecido, é um material de construção muito versátil e resistente, utilizado em diversas aplicações, como: Construção civil, em geral, Serralheria, Indústria, Estruturas metálicas, Implementos agrícolas e rodoviários, Equipamentos de transporte, Projetos de pontes e viadutos.

Dimensões				S	P	Jx	Wx	ix	ey	Jy	Wy	iy
h	B	d	e = r	cm ²	kg/m	cm ⁴	cm ³	cm	cm	cm ⁴	cm ³	cm
mm	mm	mm	mm									
50	25	10	2,00	2.00	1.57	7.40	2.96	1.92	0.92	1.68	1.06	0.92
			2,25	2.33	1.83	8.40	3.36	1.90	0.92	1.87	1.18	0.90
			2,65	2.64	2.07	9.28	3.71	1.88	0.91	2.02	1.28	0.88
			3,00	2.92	2.30	10.04	4.01	1.85	0.91	2.15	1.35	0.86
75	40	15	2,00	3.23	2.54	28.46	7.59	2.97	1.50	7.43	2.97	1.52
			2,25	3.81	2.99	33.01	8.80	2.94	1.49	8.52	3.40	1.50
			2,65	4.37	3.43	37.25	9.93	2.92	1.49	9.50	3.78	1.48
			3,00	4.90	3.85	41.18	10.98	2.90	1.48	10.38	4.13	1.46
100	50	17	2,00	4.16	3.27	66.05	13.20	3.98	1.78	14.87	4.61	1.89
			2,25	4.93	3.87	77.21	15.44	3.96	1.77	17.21	5.33	1.87
			2,65	5.67	4.45	87.80	17.56	3.94	1.77	19.36	5.99	1.85
			3,00	6.39	5.02	97.83	19.57	3.91	1.76	21.35	6.59	1.83
127	50	17	2,00	4,68	3,67	115,45	18,18	4,97	1,59	16,17	4,74	1,86
			2,25	5,54	4,35	135,33	21,31	4,94	1,59	18,71	5,48	1,84
			2,65	6,39	5,01	154,31	24,30	4,92	1,58	21,07	6,17	1,82
			3,00	7,21	5,66	172,40	27,15	4,89	1,58	23,24	6,79	1,80
150	60	20	2,00	5,61	4,40	195,38	26,05	5,90	1,92	28,36	6,95	2,25
			2,25	6,66	5,23	229,93	30,66	5,88	1,91	33,03	8,08	2,23
			2,65	7,69	6,04	263,19	35,09	5,85	1,91	37,42	9,15	2,21
			3,00	8,70	6,83	295,19	39,36	5,82	1,91	41,53	10,14	2,18

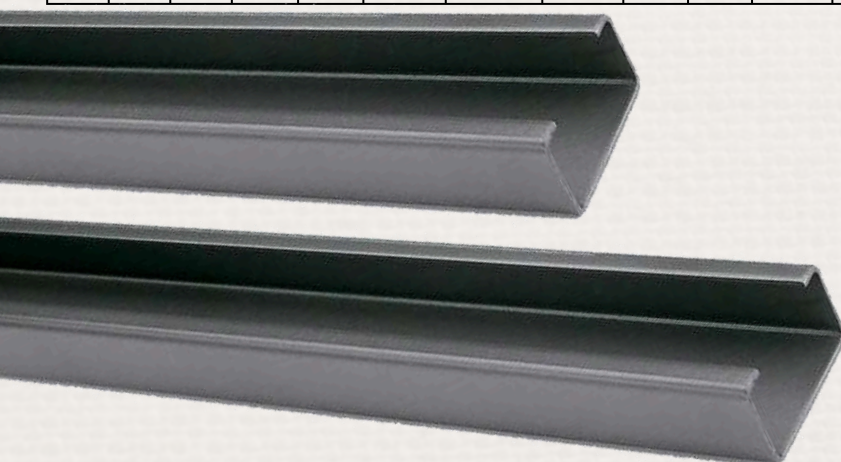
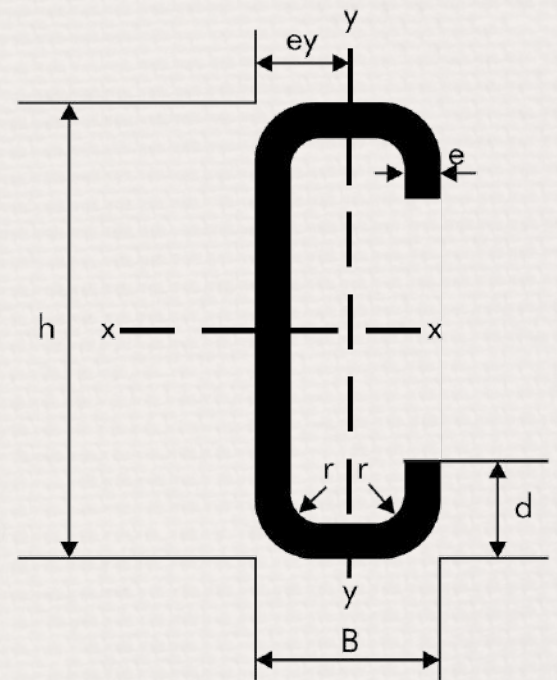

*Tabela de estudo ilustrativa. Caso não tenhamos a medida em estoque, será verificada a possibilidade de encomenda.

Viga I

A viga I é um elemento de construção civil que tem a forma de um "I" maiúsculo e é utilizada para suportar cargas verticais e distribuir o peso de forma eficiente. É um dos elementos mais importantes nas construções, pois é responsável por transferir o peso da laje para os pilares, colunas, paredes e portas. A viga I é uma variação da viga W, com o objetivo de melhorar o encaixe entre as peças e tornar o acabamento mais preciso.

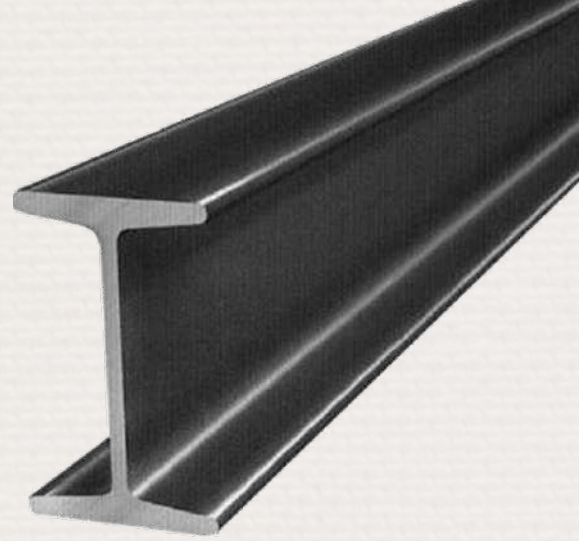

Algumas de suas aplicações envolvem: Estruturas de edifícios, Pontes, Marquises, Mezaninos, Implementos agrícolas e rodoviários, Estruturas de refinarias, Silos e galpões, Pontes rolantes, Equipamentos de transporte, Monovias, etc.

BITOLA	PESO	ALMA		MESA		Área	EIXO X			EIXO Y			
		Nominal	d	tw	bf		tf	I	W	r	I	W	r
pol	kg/m	mm	mm	mm	mm	cm ²	cm ⁴	cm ³	cm	cm ⁴	cm ³	cm	cm
3"	8,48	76,20	4,32	59,18	6,60	10,80	105,10	27,60	3,12	18,90	6,40	1,33	1,45
	9,68	76,20	6,38	61,24	6,60	12,32	115,00	30,18	3,06	45,60	11,48	1,92	1,98
4"	11,46	101,60	4,90	67,60	7,44	14,50	252,00	49,70	4,17	31,70	9,40	1,48	1,68
	12,65	101,60	6,43	69,20	7,44	16,11	266,00	52,40	4,06	34,30	9,90	1,46	1,83
5"	14,88	127,00	5,44	76,30	8,28	18,80	511,00	80,40	5,21	50,20	13,2	1,63	1,88
	18,24	127,00	8,81	79,70	8,28	23,24	570,00	89,80	4,95	58,60	14,7	1,59	1,92
6"	18,60	152,40	5,89	84,63	9,12	23,60	919,00	120,60	6,24	75,70	17,90	1,79	2,08
	22,00	152,40	8,71	87,50	9,12	27,97	1003,00	131,70	5,99	84,90	19,40	1,74	2,26

*Tabela de estudo ilustrativa. Caso não tenhamos a medida em estoque, será verificada a possibilidade de encomenda.

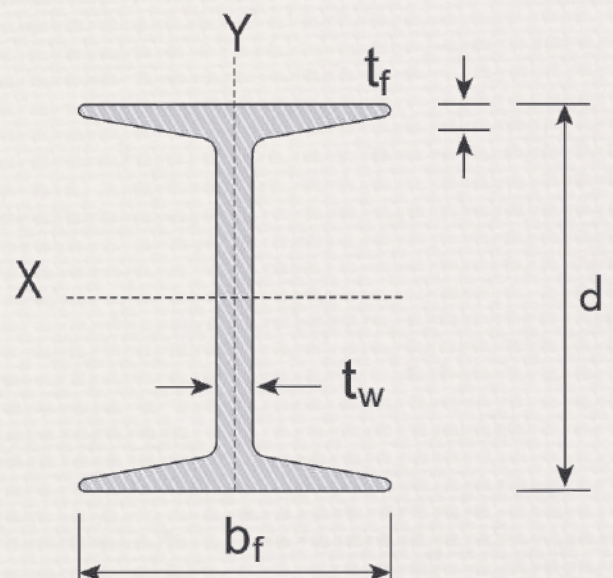

Viga W e HP

A viga W e a viga HP, também conhecidas como Viga I com Abas Paralelas, são perfis de aço laminado de alta resistência utilizados na construção civil e em indústrias. São usadas em estruturas metálicas, mezaninos, escadas e galpões e são uma boa opção para a construção de casas e garagens. Produzidas em aço laminado de alta resistência e com mesas paralelas, atendem a demandas de construção em que o tempo é um fator decisivo.

Essas vigas tem uma boa relação resistência/peso e a sua forma permite um melhor ajuste na hora de encaixar as peças.

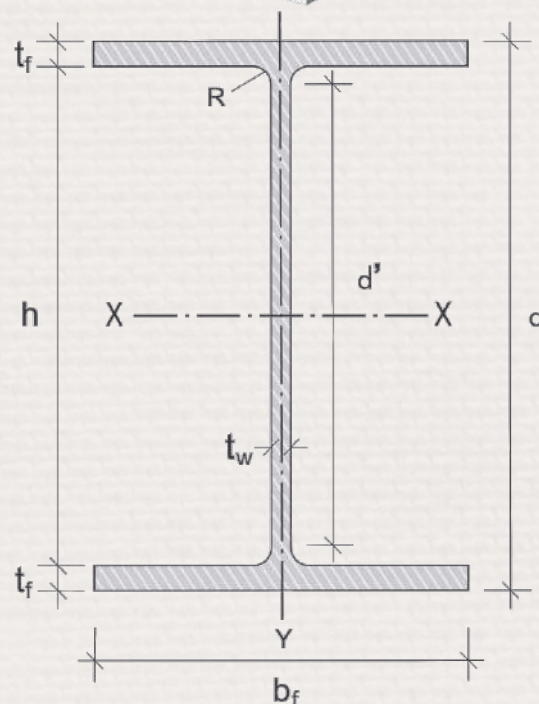
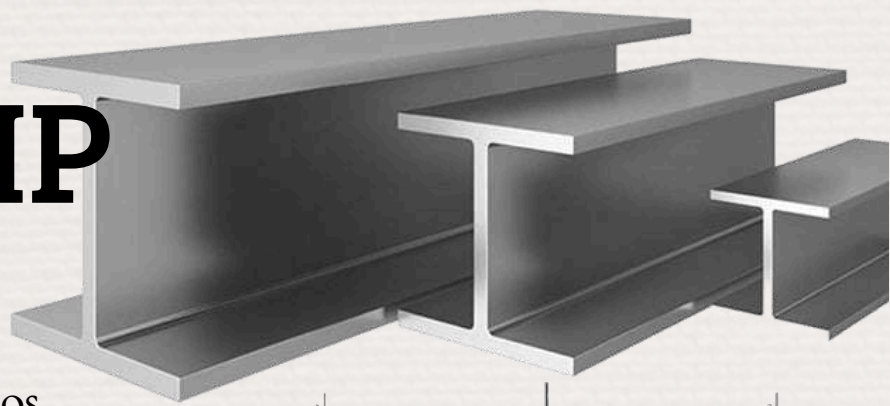

BITOLA mm x kg/m	Massa Linear kg/m	d mm	bf mm	ESPESSURA		h mm	d' mm	Área cm ²
				tw mm	tf mm			
W 150 x 13,0	13,0	148	100	4,3	4,9	138	118	16,6
W 150 x 18,0	18,0	153	102	5,8	7,1	139	119	23,4
W 150 x 22,5 (H)	22,5	152	152	5,8	6,6	139	119	29,0
W 150 x 24,0	24,0	160	102	6,6	10,3	139	115	31,5
W 150 x 29,8 (H)	29,8	157	153	6,6	9,3	138	118	38,5
W 150 x 37,1 (H)	37,1	162	154	8,1	11,6	139	119	47,8
W 200 x 15,0	15,0	200	100	4,3	5,2	190	170	19,4
W 200 x 19,3	19,3	203	102	5,8	6,5	190	170	25,1
W 200 x 22,5	22,5	206	102	6,2	8,0	190	170	29,0
W 200 x 26,6	26,6	207	133	5,8	8,4	190	170	34,2
W 200 x 31,3	31,3	210	134	6,4	10,2	190	170	40,3
W 200 x 35,9 (H)	35,9	201	165	6,2	10,2	181	161	45,7
W 200 x 41,7 (H)	41,7	205	166	7,2	11,8	181	157	53,5
W 200 x 46,1 (H)	46,1	203	203	7,2	11,0	181	161	58,6
W 200 x 52,0 (H)	52,0	206	204	7,9	12,6	181	157	66,9
HP 200 x 53,0 (H)	53,0	204	207	11,3	11,3	181	161	68,1
W 200 x 59,0 (H)	59,0	210	205	9,1	14,2	182	158	76,0
W 200 x 71,0 (H)	71,0	216	206	10,2	17,4	181	161	91,0
W 200 x 86,0 (H)	86,0	222	209	13,0	20,6	181	157	110,9
W 200 x 100,0 (H)*	100,0	229	210	14,5	23,7	182	158	127,1

*Tabela de estudo ilustrativa. Caso não tenhamos a medida em estoque, será verificada a possibilidade de encomenda.

Viga W e HP

BITOLA mm x kg/m	Massa Linear kg/m	d mm	bf mm	ESPESSURA		h mm	d' mm	Área cm ²
				tw mm	tf mm			
W 250 x 17,9	17,9	251	101	4,8	5,3	240	220	23,1
W 250 x 22,3	22,3	254	102	5,8	6,9	240	220	28,9
W 250 x 25,3	25,3	257	102	6,1	8,4	240	220	32,6
W 250 x 28,4	28,4	260	102	6,4	10,0	240	220	36,6
W 250 x 32,7	32,7	258	146	6,1	9,1	240	220	42,1
W 250 x 38,5	38,5	262	147	6,6	11,2	240	220	49,6
W 250 x 44,8	44,8	266	148	7,6	13,0	240	220	57,6
HP 250 x 62,0 (H)	62,0	246	256	10,5	10,7	225	201	79,6
W 250 x 73,0 (H)	73,0	253	254	8,6	14,2	225	201	92,7
W 250 x 80,0 (H)	80,0	256	255	9,4	15,6	225	201	101,9
HP 250 x 85,0 (H)	85,0	254	260	14,4	14,4	225	201	108,5
W 250 x 89,0 (H)	89,0	260	256	10,7	17,3	225	201	113,9
W 250 x 101,0 (H)	101,0	264	257	11,9	19,6	225	201	128,7
W 250 x 115,0 (H)	115,0	269	259	13,5	22,1	225	201	146,1
W 250 x 131,0 (H)*	131,0	275	261	15,4	25,1	225	193	167,8
W 250 x 149,0 (H)*	149,0	282	263	17,3	28,4	225	193	190,5
W 250 x 167,0 (H)*	167,0	289	265	19,2	31,8	225	193	214,0
W 310 x 21,0	21,0	303	101	5,1	5,7	292	272	27,2
W 310 x 23,8	23,8	305	101	5,6	6,7	292	272	30,7
W 310 x 28,3	28,3	309	102	6,0	8,9	291	271	36,5
W 310 x 32,7	32,7	313	102	6,6	10,8	291	271	42,1
W 310 x 38,7	38,7	310	165	5,8	9,7	291	271	49,7
W 310 x 44,5	44,5	313	166	6,6	11,2	291	271	57,2
W 310 x 52,0	52,0	317	167	7,6	13,2	291	271	67,0
W 310 x 60,0*	60,0	303	203	7,5	13,1	277	245	76,1
W 310 x 67,0*	67,0	306	204	8,5	14,6	277	245	85,3
W 310 x 74,0*	74,0	310	205	9,4	16,3	277	245	95,1
HP 310 x 79,0 (H)	79,0	299	306	11,0	11,0	277	245	100,0
HP 310 x 93,0 (H)	93,0	303	308	13,1	13,1	277	245	119,2
W 310 x 97,0 (H)	97,0	308	305	9,9	15,4	277	245	123,6
W 310 x 107,0 (H)	107,0	311	306	10,9	17,0	277	245	136,4
HP 310 x 110,0 (H)	110,0	308	310	15,4	15,5	277	245	141,0
W 310 x 117,0 (H)	117,0	314	307	11,9	18,7	277	245	149,9
HP 310 x 125,0 (H)	125,0	312	312	17,4	17,4	277	245	159,0
W 310 x 129,0 (H)*	129,0	318	308	13,1	20,6	277	245	165,4
HP 310 x 132 (H)*	132,0	314	313	18,3	18,3	277	245	167,5
W 310 x 143,0 (H)*	143,0	323	309	14,0	22,9	277	245	182,5
W 310 x 158,0 (H)*	158,0	327	310	15,5	25,1	277	245	200,7
W 310 x 179,0 (H)*	179,0	333	313	18,0	28,1	277	245	227,9
W 310 x 202,0 (H)*	202,0	341	315	20,1	31,8	277	245	258,3

*Tabela de estudo ilustrativa. Caso não tenhamos a medida em estoque, será verificada a possibilidade de encomenda.

Viga W e HP

BITOLA mm x kg/m	Massa Linear kg/m	d mm	bf mm	ESPESSURA		h mm	d' mm	Área cm ²
				tw mm	tf mm			
W 360 x 32,9	32,9	349	127	5,8	8,5	332	308	42,1
W 360 x 39,0	39,0	353	128	6,5	10,7	332	308	50,2
W 360 x 44,6	44,6	352	171	6,9	9,8	332	308	57,7
W 360 x 51,0	51,0	355	171	7,2	11,6	332	308	64,8
W 360 x 58	58,0	358	172	7,9	13,1	332	308	72,5
W 360 x 64,0	64,0	347	203	7,7	13,5	320	288	81,7
W 360 x 72,0	72,0	350	204	8,6	15,1	320	288	91,3
W 360 x 79,0	79,0	354	205	9,4	16,8	320	288	101,2
W 360 x 91,0 (H)	91,0	353	254	9,5	16,4	320	288	115,9
W 360 x 101,0 (H)	101,0	357	255	10,5	18,3	320	286	129,5
W 360 x 110,0 (H)	110,0	360	256	11,4	19,9	320	288	140,6
W 360 x 122,0 (H)	122,0	363	257	13,0	21,7	320	288	155,3
W 410 x 38,8	38,8	399	140	6,4	8,8	381	357	50,3
W 410 x 46,1	46,1	403	140	7,0	11,2	381	357	59,2
W 410 x 53,0	53,0	403	177	7,5	10,9	381	357	68,4
W 410 x 60,0	60,0	407	178	7,7	12,8	381	357	76,2
W 410 x 67,0	67,0	410	179	8,8	14,4	381	357	86,3
W 410 x 75,0	75,0	413	180	9,7	16,0	381	357	95,8
W 410 x 85,0	85,0	417	181	10,9	18,2	381	357	108,6
W 460 x 52,0	52,0	450	152	7,6	10,8	428	404	66,6
W 460 x 60,0	60,0	455	153	8,0	13,3	428	404	76,2
W 460 x 68,0	68,0	459	154	9,1	15,4	428	404	87,6
W 460 x 74,0	74,0	457	190	9,0	14,5	428	404	94,9
W 460 x 82,0	82,0	460	191	9,9	16,0	428	404	104,7
W 460 x 89,0	89,0	463	192	10,5	17,7	428	404	114,1
W 460 x 97,0	97,0	466	193	11,4	19,0	428	404	123,4
W 460 x 106,0	106,0	469	194	12,6	20,6	428	404	135,1
W 530 x 66,0	66,0	525	165	8,9	11,4	502	478	83,6
W 530 x 72,0	72,0	524	207	9,0	10,9	502	478	91,6
W 530 x 74,0	74,0	529	166	9,7	13,6	502	478	95,1
W 530 x 82,0	82,0	528	209	9,5	13,3	501	477	104,5
W 530 x 85,0	85,0	535	166	10,3	16,5	502	478	107,7
W 530 x 92,0	92,0	533	209	10,2	15,6	502	478	117,6
W 530 x 101,0	101,0	537	210	10,9	17,4	502	470	130,0
W 530 x 109,0	109,0	539	211	11,6	18,8	501	469	139,7
W 530 x 123,0*	123,0	544	212	13,1	21,2	502	470	157,8
W 530 x 138,0*	138,0	549	214	14,7	23,8	501	469	177,8

*Tabela de estudo ilustrativa. Caso não tenhamos a medida em estoque, será verificada a possibilidade de encomenda.

Viga W e HP

BITOLA mm x kg/m	Massa Linear kg/m	d mm	bf mm	ESPESSURA		h mm	d' mm	Área cm ²
				tw mm	tf mm			
W 610 x 82,0	82,0	599	178	10,0	12,8	573	541	105,1
W 610 x 92,0	92,0	603	179	10,9	15,0	573	541	118,4
W 610 x 101,0	101,0	603	228	10,5	14,9	573	541	130,3
W 610 x 113,0	113,0	608	228	11,2	17,3	573	541	145,3
W 610 x 125,0	125,0	612	229	11,9	19,6	573	541	160,1
W 610 x 140,0	140,0	617	230	13,1	22,2	573	541	179,3
W 610 x 155,0	155,0	611	324	12,7	19,0	573	541	198,1
W 610 x 174,0	174,0	616	325	14,0	21,6	573	541	222,8
W 610 x 195,0*	195,0	622	327	15,4	24,4	573	541	250,1
W 610 x 217,0	217,0	628	328	16,5	27,7	573	541	278,4

*Tabela de estudo ilustrativa. Caso não tenhamos a medida em estoque, será verificada a possibilidade de encomenda.

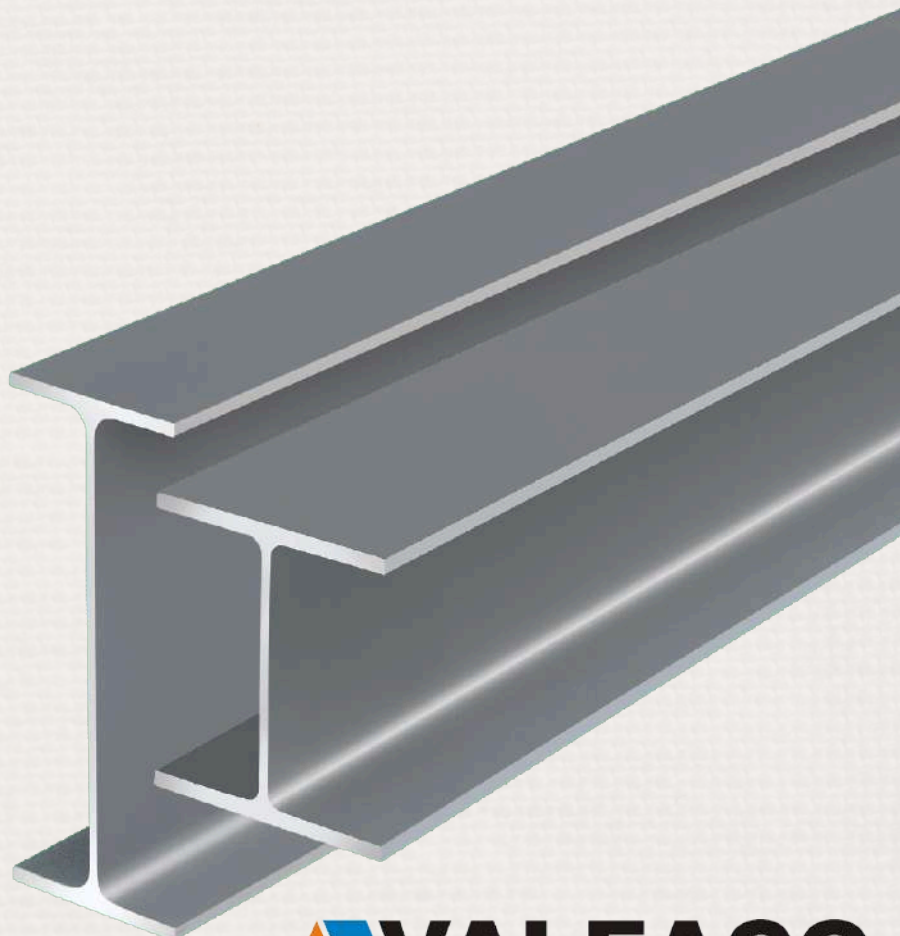
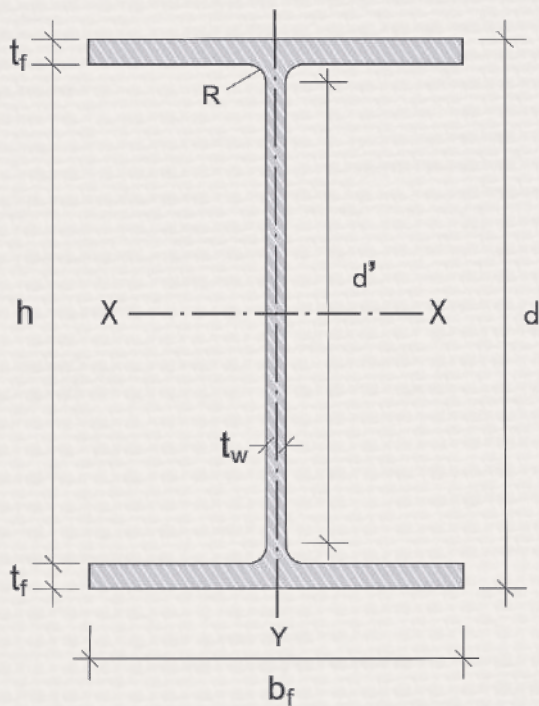

Perfil Estrutural

Cartola

As canaletas encontradas nos postos de gasolina, também conhecidas como **Carlolas**, têm a função de conter e direcionar os derramamentos de combustível e os efluentes da lavagem de veículos.

Esses Perfis Estruturais são instaladas ao redor da pista de abastecimento e do estabelecimento e direcionam os líquidos para um separador de água e óleo.

As canaletas galvanizadas são fabricadas em chapa de aço galvanizada e podem ser usadas em postos de combustível, lava rápidos, concessionárias, transportadoras e indústrias.

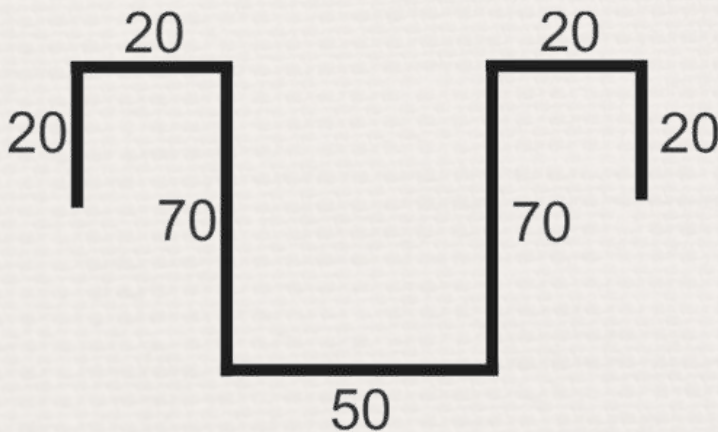

Telha Galvalume Trapezoidal

A telha galvalume no formato de tapézio, ou trapezoidal, é uma cobertura metálica feita de aço revestido com uma liga de alumínio, zinco e silício. A combinação desses elementos confere à telha galvalume uma série de características, como Resistência à corrosão, Durabilidade e Baixa necessidade de manutenção.

Telha Trapezoidal SFL 40 (Larg. útil 980mm)

Galvalume e Translúcida.
Largura útil 980

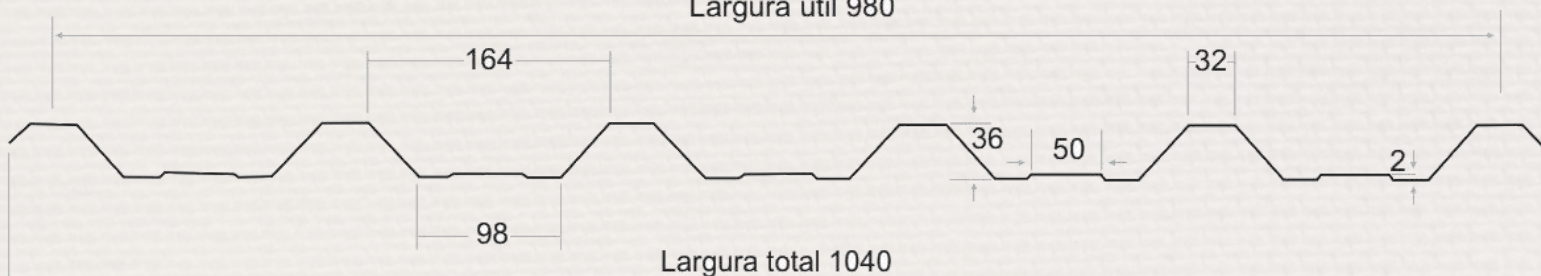

Conf. NBR 14514
unidade: mm

Sobrecarga Admissível: Kg/m²

Espessura (mm)/Bitola	GALVALUME	Apoios p/ Telha	Distância entre apoios (mm)									
			1.400 CO	1.600 CO	1.800 CO	2.000 CO	2.200 CO	2.400 CO	2.600 CO	2.800 CO	3.000 CO	3.200 CO
0,43 #28	3,79kg/m	2	302	231	183	150	118	89	-	-	-	-
		3	302	231	183	150	123	103	-	-	-	-
0,50 #26	4,42kg/m	2	350	268	212	174	137	104	-	-	-	-
		3	350	268	212	174	142	119	100	-	-	-
0,65 #24	5,78kg/m	2	456	349	276	226	179	136	105	-	-	-
		3	456	349	276	226	186	154	131	113	96	-
0,80 #22	7,20kg/m	2	561	429	339	279	219	167	129	102	-	-
		3	561	429	339	279	229	192	161	138	119	104

*Trabalhamos também com essas telhas em versões [Pintadas](#), [Translúcidas](#) e [Sanduíche](#).
Consulte nossos preços.

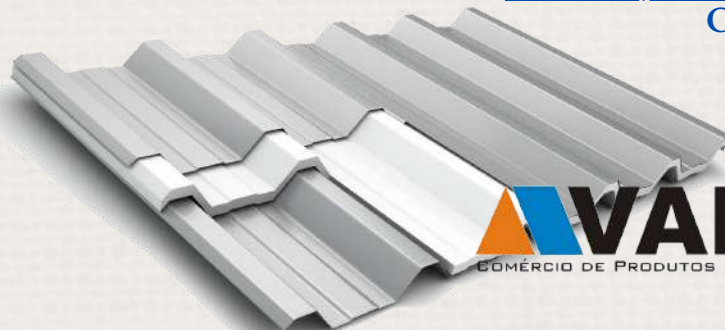

VALEAÇO
COMÉRCIO DE PRODUTOS SIDERÚRGICOS LTDA.

*Tabela de estudo ilustrativa. Caso não tenhamos a medida em estoque, será verificada a possibilidade de encomenda.

A telha galvalume ondulada, é uma cobertura metálica feita de aço revestido com uma liga de alumínio, zinco e silício. A combinação desses elementos confere à telha uma série de características, como Resistência à corrosão, Durabilidade e Baixa necessidade de manutenção.

Telha Galvalume Ondulada

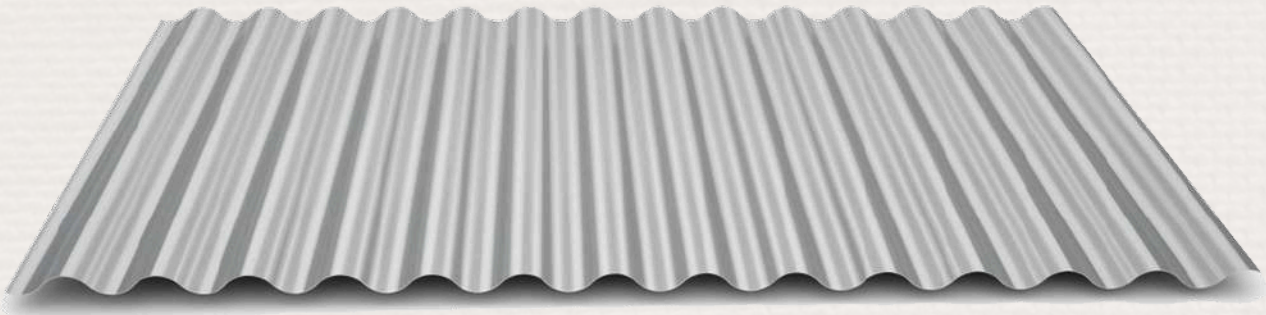

Telha Ondulada SFL 17 (Larg. útil 985mm)

Galvalume e Translúcida.



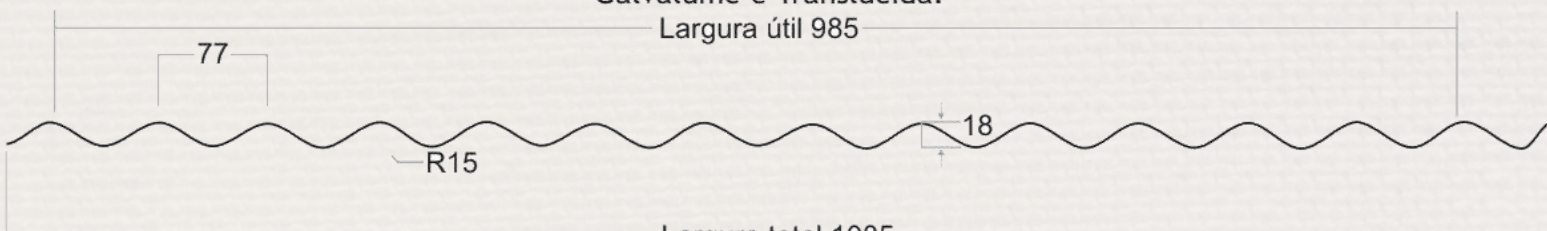





Largura útil 985



Largura total 1085

Conf. NBR 14513 / Unidade: mm

Sobrecarga Admissível: Kg/m²

Espessura (mm)/Bitola	GALVALUME	Apoios p/ Telha	Distância entre apoios (mm)					
			1.000 CO	1.200 CO	1.400 CO	1.600 CO	1.800 CO	2.000 CO
0,43 #28	3,79kg/m	2 	171	98	-	-	-	-
		3 	245	171	125	95	-	-
0,50 #26	4,42kg/m	2 	198	115	-	-	-	-
		3 	284	197	146	111	81	-
0,65 #24	5,78kg/m	2 	259	150	91	-	-	-
		3 	369	257	190	144	105	-
0,80 #22	7,20kg/m	2 	319	184	113	-	-	-
		3 	455	316	233	178	129	92

*Trabalhamos também com essas telhas em versões [Pintadas e Translúcidas](#). Consulte nossos preços.

O lambril é um painel produzido a partir de chapas de aço laminado a frio ou zincada, que pode ser utilizado em diversas aplicações, como:

Portões e portas de garagens; Fechamento de áreas, fábricas e residências; Fechamento de contêineres e carroçarias de caminhões; Estruturas de outdoors e painéis de propaganda , entre outros.

Lambril

PADRÃO_GOMOS IGUAIS

Comprimento	Largura	Chapa	Espessura	Galvanizado
2.000mm	1.000mm	#20	0,90mm	-
2.000mm	1.000mm	#20	0,90mm	Sim
2.200mm	1.000mm	#20	0,90mm	-
2.200mm	1.000mm	#20	0,90mm	Sim
2.500mm	1.000mm	#20	0,90mm	-
2.500mm	1.000mm	#20	0,90mm	Sim
3.000mm	1.000mm	#20	0,90mm	-
2.000mm	1.000mm	#18	1,20mm	-
2.000mm	1.000mm	#18	1,20mm	Sim
2.200mm	1.000mm	#18	1,20mm	-
2.500mm	1.000mm	#18	1,20mm	-
3.000mm	1.000mm	#18	1,20mm	-



PRENSA_GOMINHO GOMÃO

Comprimento	Largura	Chapa	Espessura	Galvanizado
2.000mm	975mm	#20	0,90mm	-
2.200mm	975mm	#20	0,90mm	-
2.500mm	975mm	#20	0,90mm	-
3.000mm	975mm	#20	0,90mm	-
3.000mm	975mm	#20	0,90mm	Sim

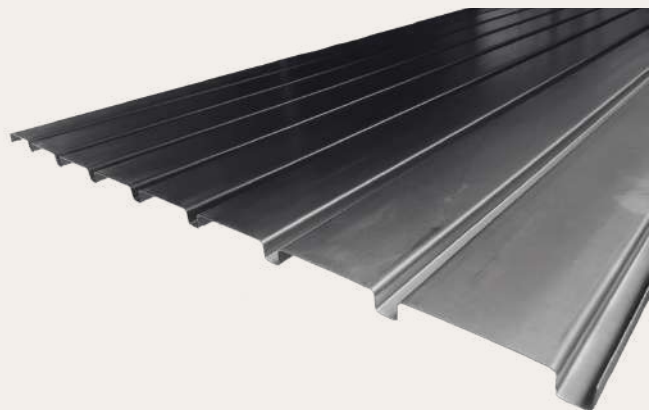

PERFIL 400_CANALETA

Comprimento	Largura	Chapa	Espessura	Galvanizado
2.500mm	410mm	#20	0,90mm	-
3.000mm	410mm	#20	0,90mm	-
3.000mm	410mm	#20	0,90mm	Sim
2.500mm	410mm	#18	1,20mm	-
3.000mm	410mm	#18	1,20mm	-
3.000mm	410mm	#16	1,50mm	-



Pregos

Pregos são hastes de metal com uma das pontas afiada e a outra achatada, que são utilizadas para unir objetos. São muito usados na construção civil e na fixação de elementos decorativos, como quadros e esculturas. Cada medida tem uma aplicabilidade diferenciada.



15 x 15 [1 1/4 x 13] Ripas, telhados e caixarias para frutas e verduras

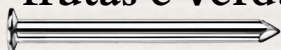

17 x 21 [2 x 11] Escoramentos, caibros e caixas/fôrmas para concreto

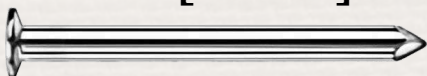

17 x 27 [2 1/2 x 11] Escoramentos, caibros e caixas/fôrmas para concreto

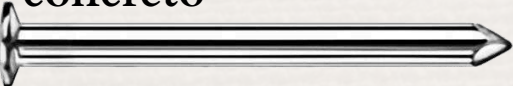

18 x 27 [2 1/2 x 10] Caixas/fôrmas para concreto, escoramentos, caibros e alinhamentos

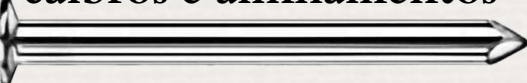

18 x 30 [2 3/4 x 10] Escoramentos, caibros e alinhamentos

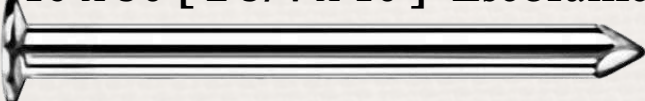

19 x 36 [3 1/4 x 9] Caibros, portal, escoramentos, escadas e fechamento de fôrmas

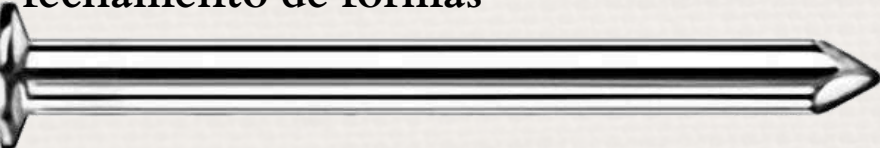

• Consulte-nos para outras medidas de pregos

Vergalhão



Os vergalhões são produzidos em processo de laminação a quente. Soldáveis, possuem superfície nervurada e atendem aos mais exigentes padrões de qualidade da Construção Civil. Indicados para processos que necessitam de alta produtividade e baixa perda metálica, como corte e dobra e armações prontas. A alta tecnologia empregada em sua produção garante o alinhamento das barras retas e a uniformidade dos rolos.

Bitola aprox. (mm)	Bitola Polegada	Especificação	Comprimento (mt)	Peso aprox. (kg/pç)
4,20	3/16	CA60	12,00	1,31
5,00	-	CA60	12,00	1,85
6,30	1/4	CA50	12,00	2,94
8,00	5/16	CA50	12,00	4,72
10,00	3/8	CA50	12,00	7,49
12,50	1/2	CA50	12,00	11,60
16,00	5/8	CA50	12,00	18,70
20,00	3/4	CA50	12,00	29,60
25,00	1	CA50	12,00	46,24



Malhas

A Malha POP é uma estrutura soldada em todos os pontos de cruzamento, conferindo maior segurança à construção de pisos e lajes. É comercializada em quatro diferentes tipos: leve, média, reforçada e pesada. Além de tornar o trabalho mais simples e rápido, garante resistência, durabilidade e segurança, evitando o "embarrigamento" das lajes e o aparecimento de trincas.

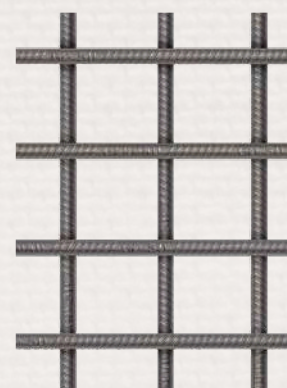

MALHAS SOLDADAS	ESPAÇAMENTO ENTRE FIOS		DIÂMETRO	DIMENSÕES		PESO
	LONGITUDINAL	TRANSVERSAL		LARGURA	COMPRIMENTO	
	cm	cm	mm	m	m	kg/peça
Malha Leve (Q45)	20	20	3,40	2,00	3,00	4,30
Malha Média (Q61)	15	15	3,40	2,00	3,00	5,90
Malha Reforçada (Q92)	15	15	4,20	2,00	3,00	8,90
Malha Pesada (Q138)	10	10	4,20	2,00	3,00	13,10

TELAS SOLDADAS	ESPAÇAMENTO ENTRE FIOS		DIÂMETRO	DIMENSÕES		PESO
	LONGITUDINAL	TRANSVERSAL		LARGURA	COMPRIMENTO	
	cm	cm	mm	m	m	kg/peça
Q61	15	15	3,40	2,45	6,00	14,30
Q75	15	15	3,80	2,45	6,00	15,80
Q92	15	15	4,20	2,45	6,00	21,70
Q335	15	15	8,00	2,45	6,00	78,90
Q113	10	10	3,80	2,45	6,00	26,40
Q138	10	10	4,20	2,45	6,00	32,30
Q196	10	10	5,00	2,45	6,00	45,80
Q283	10	10	6,00	2,45	6,00	65,90

Treliças

A treliça é um material comumente usado na construção civil, que consiste em barras interligadas que formam uma estrutura tridimensional. É utilizada para oferecer mais apoio, resistência e segurança às estruturas das obras.

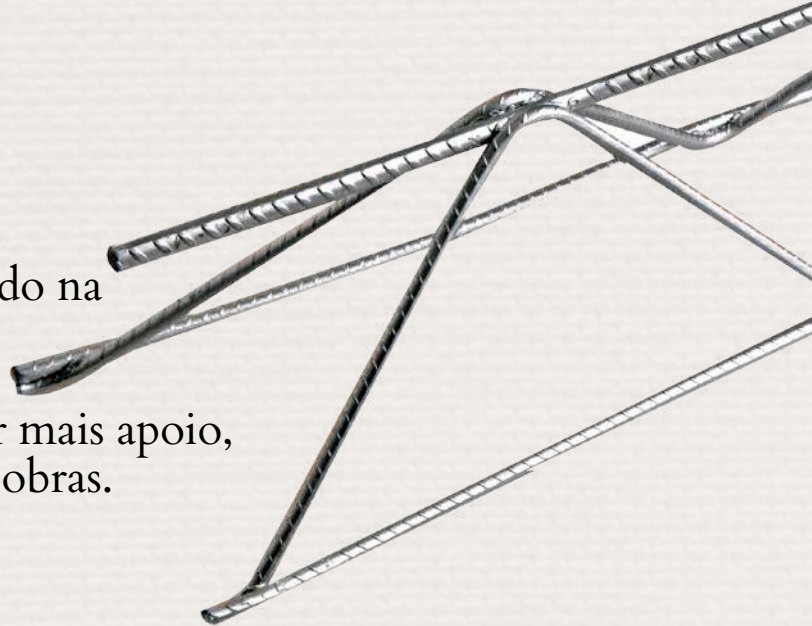

Medida Treliça	Altura	Diâmetros (mm)		
	cm	Banzo superior	Diagonal	Banzo inferior
H8 L	8	6,0	4,2	4,2
H8 M	8	6,0	4,2	5,0
H10 L	10	6,0	4,2	4,2
H12 L	12	6,0	4,2	5,0
H12 M	12	6,0	4,2	5,0
H16	16	7,0	4,2	5,0
H20	20	7,0	4,2	5,0

*Tabela de estudo ilustrativa. Caso não tenhamos a medida em estoque, será verificada a possibilidade de encomenda.

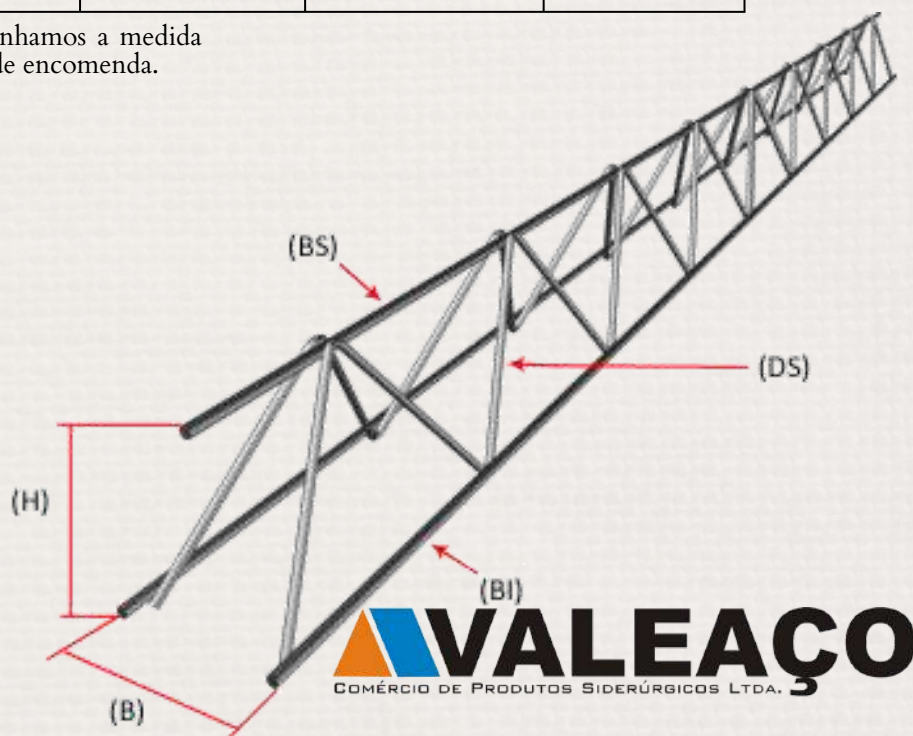

Estruturas Montadas

Com o crescimento do mercado de construção e projetos estruturais, cada vez mais se tornou indispensável o uso de uma Estrutura Montada ou, se preferir, Ferragens Prontas.

Fabricadas com vergalhões de alta qualidade, essas Ferragens são entregues sob medida, respeitando as especificações dimensionadas nos projetos estruturais, garantindo, assim, confiabilidade e agilidade para a obra.

A Valeação confecciona essas Estruturas mediante a solicitação e necessidade do cliente, entretanto, dispõe de algumas dessas ferragens à pronta entrega, assim como os estribos que as compõe. São elas:

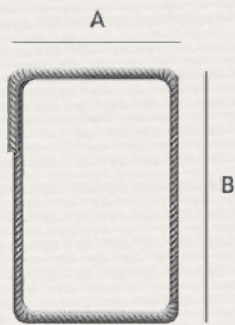

Dimensões dos Estribos:

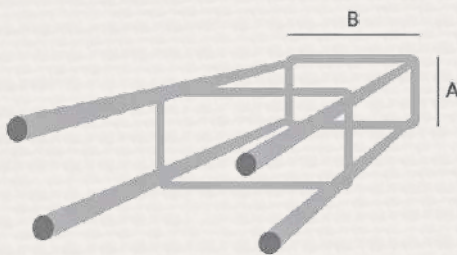

Largura (A)	Comprimento (B)	Ferro (pol)	Metragem
7,0 cm	14,0 cm	Ø5/16	6,0 m
			3,0 m
		Ø3/8	6,0 m
			3,0 m
7,0 cm	17,0 cm	Ø5/16	6,0 m
			3,0 m
		Ø3/8	6,0 m
			3,0 m
10,0 cm	20,0 cm	Ø5/16	6,0 m
			3,0 m
		Ø3/8	6,0 m
			3,0 m

